

**CARPINTERÍA CLAUDIO, S. L.**

**ORIZÓN – NAVA 33529**

**TELÉFONO Y FAX: 985 71 60 00**

[alberto@carpinteriaclaudio.es](mailto:alberto@carpinteriaclaudio.es) - [claudio@carpinteriaclaudio.es](mailto:claudio@carpinteriaclaudio.es)

## **VENTANAS DE MADERA ESPERIA 87 Y 92**

- Se pueden fabricar en varias maderas, tanto macizas como laminadas.
- Se utiliza barniz al agua (mejora la durabilidad y facilita el mantenimiento ya que no decapa).
- Sección de madera marco: 71x87mm o 71x92mm
- Sección de madera hoja: 81x87mm o 81x92mm
- Vidrios entre 24 mm y 52.8 mm
- Entre 3 y 5 gomas en madera, o entre 3 y 6 gomas si se trata de una ventana mixta madera-aluminio.
- Se pueden hacer diseños rectos, curvos o ángulos.
- Ventana adecuada para las casas pasivas (passive house) debido a su baja transmitancia térmica



Imagen 1. Ventana Esperia



Imagen 2. Cara exterior de ventana Esperia



Imagen 3. Cara interior ventana Esperia



Imagen 4. Ventana Esperia

OPCIÓN

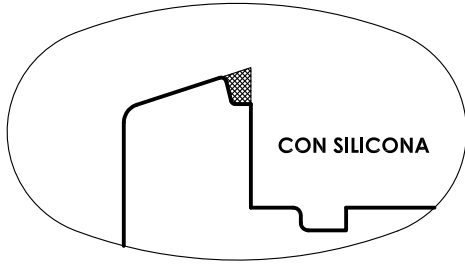

OPCIÓN

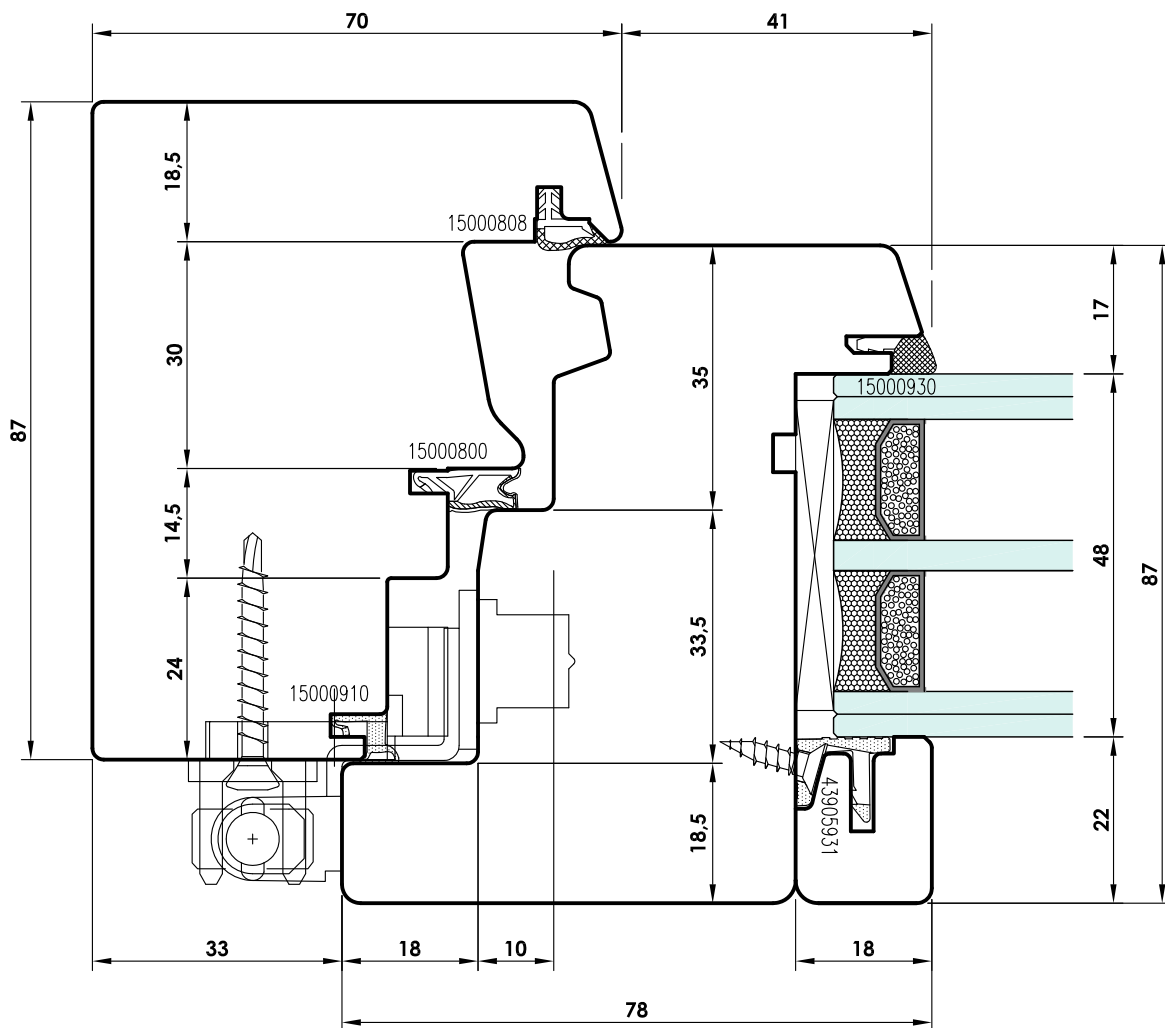
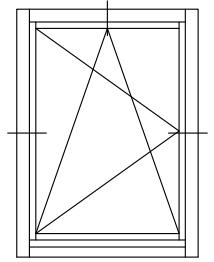
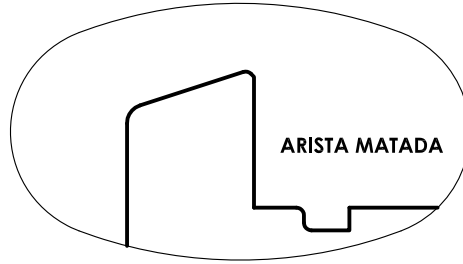

- Ⓛ Sezione orizzontale montante
- ⓕ Section horizontale montant
- ⓔ Seccion horizontal montante
- ⓊK Horizontal section of the jamb

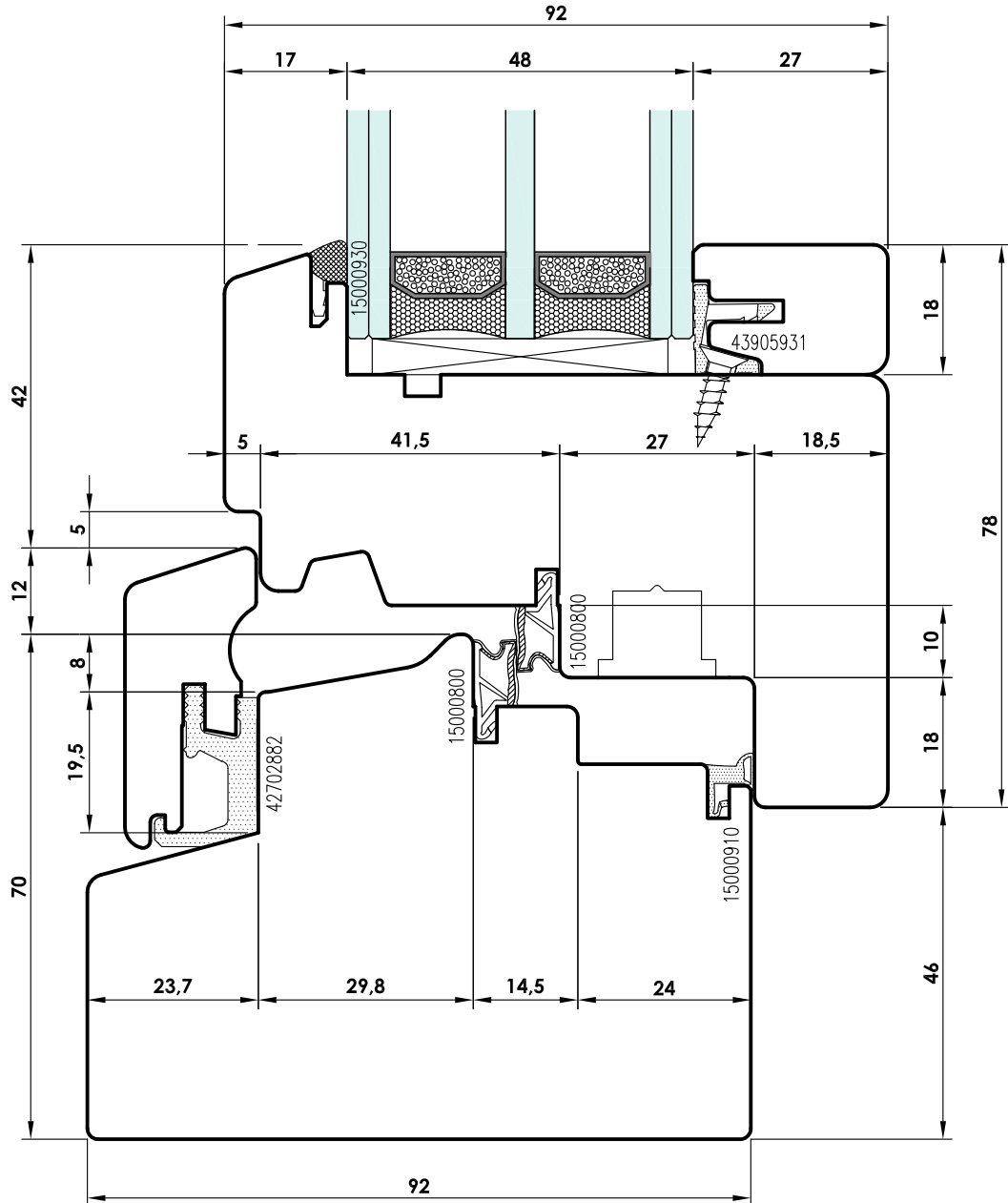
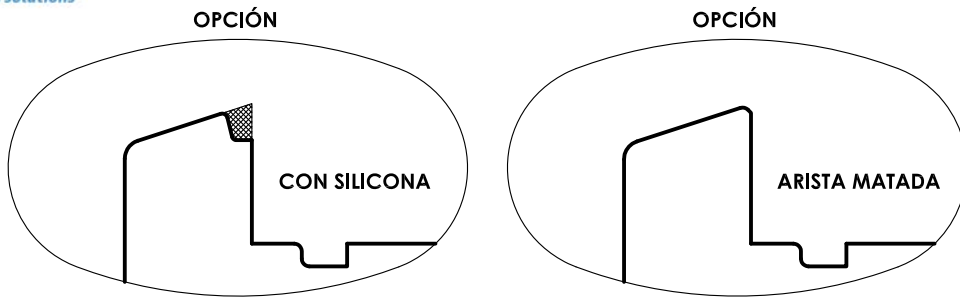
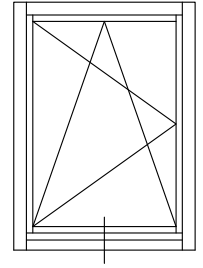

- Ⓛ Sezione verticale traverso inferiore
- Ⓧ Section verticale traverse inferieure
- Ⓧ Seccion vertical travesañõ inferior
- Ⓧ Vertical section lower ledger